



ТЕХНИЧЕСКИЙ ПАСПОРТ
(ИНСТРУКЦИЯ ПО ЭКСПЛУАТАЦИИ)

ТУРНИКЕТ ТРИПОД БЛОКПОСТ ТМБ 1000

СОДЕРЖАНИЕ:

1. Введение.....	2
1.1 Назначение продукта и общие функции.....	2
1.2 Технические параметры	3
1.3 Алгоритм принципа работы турникета.....	4
2. Монтаж оборудования.....	6
2.1 Примечания к разделу.....	6
2.2 Монтаж оборудования.....	6
2.3 Подключение.....	7
2.4 Устранение неполадок.....	8
3. Плата управления.....	9
3.1 Схематичная диаграмма.....	9
3.2 DIP-переключатель.....	10
3.3 Настройка системы параметров платы	11
4. Эксплуатация.....	11
4.1 Устранение неполадок	11
4.2 Техническое обслуживание устройства.....	12
4.3 Уход и содержание.....	12
4.4 Хранение и транспортировка.....	12
5. Гарантийные обязательства.....	13

Благодарим за выбор турникета БЛОКПОСТ ТМБ 1000.

Перед эксплуатацией, пожалуйста, внимательно ознакомьтесь с данным руководством. Сохраните руководство для дальнейшего использования.

Все права на улучшение и совершенствование наших продуктов защищены. Внимание! Изготовитель оставляет за собой право вносить в конструкцию турникета усовершенствования, не ухудшающие потребительских свойств, без отражения их в инструкции.



1.1 НАЗНАЧЕНИЕ ПРОДУКТА И ОБЩИЕ ФУНКЦИИ

Турникет предназначен для контроля и управления доступом людей в одну или две стороны для проходных предприятиях с высокими требованиями к безопасности. Контролируется системой контроля доступа или ручным управлением. Проход может осуществляться несколькими способами идентификации (IC/ID карта-пропуск, отпечаток пальца, функция распознавания лиц).

- Регулируемый режим прохода через турникет (настраиваемый).
- Стандартный порт ввода (реле сигнала ввода), соединяется с платой контроля доступом(+функциями контроля доступом: проксимити карта, распознавание лиц, отпечатки пальцев и т.д.)
- Функция автоматического сброса прохода, (прим. при прикладывании проксимити карты без прохода через турникет в течение фиксированного времени, система сбрасывает сигнал, следующий доступ откроется при повторном прикладывании карты)
- Настраиваемая функция памяти
- Автоматическая блокировка входа (вращающего вала) при упорном толчке, с автоматическим сбросом доступа к проходу
- LED индикатор, отражающий статус прохода через турникет
- Доступ к проходу открывается автоматически при отключении питания/аварийном сигнале
- Функция самостоятельного тестирования турникета

1.2 ТЕХНИЧЕСКИЕ ПАРАМЕТРЫ

Высота (мм)	980
Ширина (мм)	260
Глубина (мм)	940
Масса нетто	38
Масса брутто	43
Ширина прохода (мм)	550
Режим антипаника	Автоматический/ручной
Материал корпуса	Нержавеющая сталь AISI 304
Интерфейс управления	Сухой контакт
Длина штанги (мм)	500
Пропускная способность (чел/мин)	25-30
Время открытия (сек)	0.2
Рабочее напряжение (В)	24
Источник электропитания (В)	220
Напряжение индикаторной лампы (В)	12
Напряжение устройства откидной штанги (В)	12
Степень защищенности (IP)	54
Звуковой шум при работе	≤75 Дб
Место установки	Внутри помещения или снаружи (под навесом)
Электромагнитный привод	Есть
Способ опускания штанги	При отключении электричества
Способ позиционирования запирающей штанги	Автоматический/ручной
Толщина верхней крышки (мм)	1.5
Толщина корпуса (мм)	1.2
Средняя наработка на отказ	≥ 1 000 000 проходов
Направление вращения	Однонаправленное/ двунаправленное (управляемое)
Встроенная индикация режимов работы	Есть
Штатные места для установки устройств считывания карт (шт)	2
Установка доп. биометрических устройств	Есть
Влажность	5 - 90%
Напряжение питания (Гц)	220 В, 50 Гц
Потребляемая мощность	40 Вт
Контроль прохода по одному	Есть
Режимы	Автоматический
Рабочая температура	-20 - +70

1.5 АЛГОРИТМ ПРИНЦИПА РАБОТЫ ТУРНИКЕТА

Механическая составляющая турникета: Корпус и основной механизм (мотор, шифратор, муфта, прибор движения рукояти вниз, стержневая машина-core machine)

Электронная составляющая турникета: Плата контроля турникетом, индикатор прохода/направления, система снабжения электропитанием, шифратор, муфта, двигатель.

Схема 1.

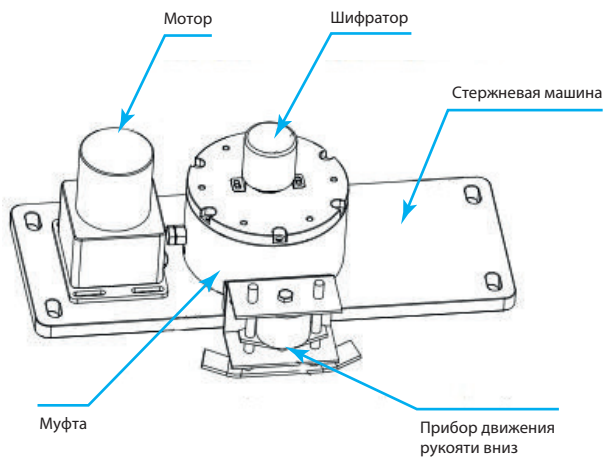

NO	Название	Назначение
1.	Устройство идентификации	Базовая комплектация: Считыватель проксимити карт. Дополнительная опция: Сканер отпечатка пальца, отпечатка ладони; устройство распознавания лиц, картоприемник, кодонаборная панель, сканер штрихкода и пр.
2.	Панель управления /Плата контроля	Плата управления отвечает за работу турникета в зависимости от заданного режима.
3.	Устройства снабжения электропитанием	Блок питания для платы и электронной составляющей.
4.	Индикатор направления	Отвечает за проход через турникет по заданному направлению.
5.	Шифратор	Фиксирует и отвечает за правильное открытие/закрытие рукояти.
6.	Сервопривод	Отвечает за работу серводвигателя
7.	Двигатель	Отвечает за работу рукояти.
8.	Педаль управления муфтой	Незаконное вторжение автоматический блок прохода.
9.	Прибор движения рукояти вниз	Блок питания для платы

1. Подключите питание, проходной механизм проведет самостоятельную проверку. Рукоять поднимется и будет заблокирована автоматически, после звукового сигнала турникет придет в рабочее состояние.
2. Когда система контроля прохода считает проксимити карту, сигнал будет направлен на панель управления.
3. Плата управления получит сигнал открытия, перенаправит сигнал контроля на индикатор направления и двигатель. Индикатор направления загорится зеленым, двигатель придет в рабочее состояние, рукоять будет разблокирована.
4. Рукоять придет в автоматическое движение на 120 градусов. При проходе через турникет, в соответствии с направлением, инфракрасный сенсор проанализирует проход. По завершении прохода, сенсор направит сигнал на плату контроля о закрытии калитки.
5. При попытке прохода без прикладывания прокси-карты, рукоять будет заблокирована автоматически, проход будет запрещен.

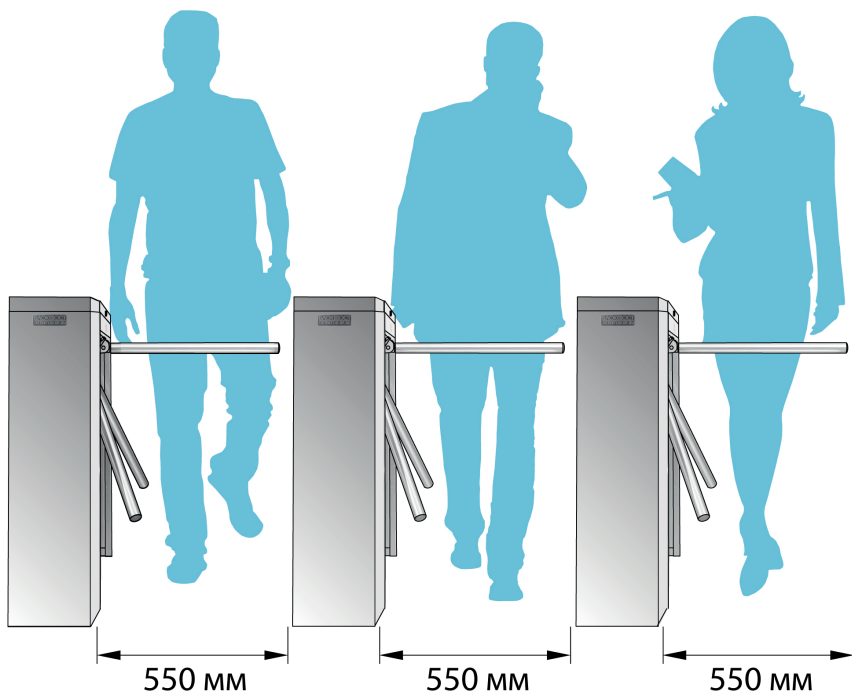



2 МОНТАЖ ОБОРУДОВАНИЯ

2.1 ПРИМЕЧАНИЯ К РАЗДЕЛУ.

1. Перед началом монтажных работ внимательно прочтите инструкцию
2. Убедитесь в том, что турникет установлен на ровной горизонтальной поверхности.
3. Перед включением устройства к сети электропитания, убедитесь в правильности подключения проводов. Защитный заземляющий трос должен быть подключен.
4. Перед началом эксплуатации турникета, проверьте работу всех режимов устройства.
5. Перед подключением устройства к питанию не стойте на проходной линии турникета.

Инструменты:

1. Шестигранный гаечный ключ
2. Крестовая отвертка (6мм)
3. Гаечный ключ с открытым зевом (17-19 мм)
4. Электрическая ударная дрель (сверло D14)
5. Миллиметр
6. M12x100 Шуруповерты 8pc
7. Кабельный тестер

Примечание: Необходимо заранее спланировать и подготовить место монтажа и фундамента оборудования.

Отметьте расположение крепления дюбелей, в соответствии с крепежной пластиной на нижней части турникета.

Просверлите отверстия ударной дрелью, затяните расширительные винты.

Перед тем как затянуть расширительные винты, необходимо убедиться в правильности расположения устройства, системы электропередач и функционала.

2.3 ПОДКЛЮЧЕНИЕ.

Схема 2. Подключение к электропитанию AC100/220V



Схема 3. Подключение провода к системе контроля доступа.



Внимание: Время реле контроля доступом – 0 - 1 секунда.

Схема 4. Подключение аварийного сигнала .

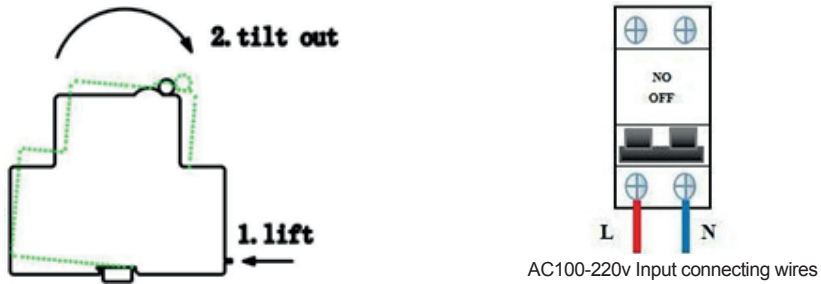
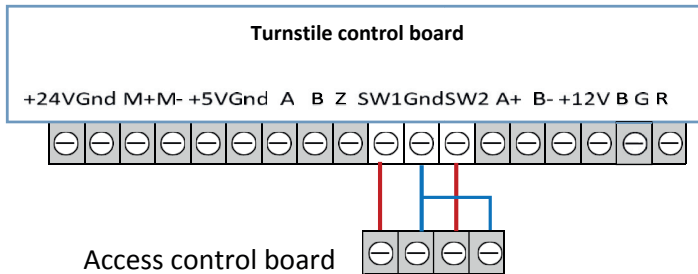
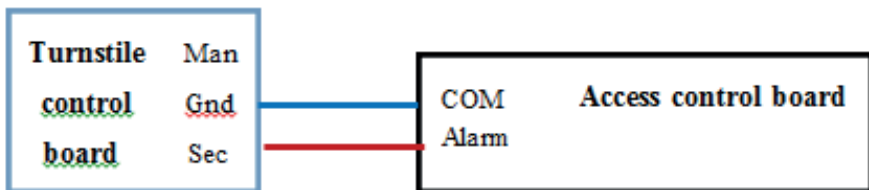



2.4 УСТРАНЕНИЕ НЕПОЛАДОК.

Проверка проводов подключения: Проверка двух основных проводов соединительного провода прохода турникета и линии электропередач.

1. Проверка проводов подключения: Проверка двух основных проводов соединительного провода калиток турникета и линии электропередач.

2. Тестирование функций:

- Время реле контроля доступом – 0-1секунда
- Подключите устройство к электропитанию, рукоять придет в работу и будет заблокирована автоматически
- Вал остается неподвижным до момента прикладывания проксимити карты
- При прикладывании карты индикатор загорится зеленым, вращающий вал придет в движение на 120 градусов
- По умолчанию проход через турникет будет заблокирован в течение 5 секунд

Меры предосторожности во время использования турникета: не используйте при неблагоприятных погодных условиях, не оставляйте плату управления в доступных для посторонних лиц местах.



3 ПЛАТА УПРАВЛЕНИЯ.

3.1 КОНТАКТЫ ПЛАТЫ УПРАВЛЕНИЯ.

Контакт	Назначение			Примечание
(1) DC 24V Ввод	1	+24V	Потребляемая мощность/силовой вход 1	Подключение питания DC24V
	2	GND		
(2)24V Двигатель – вывод	3	M+	Выход для двигателя	Подключение двигателя
	4	M-		
(3)Шифратор	5	+5V	5V выход для шифратора	Подключение шифратора
	6	GND		
	7	Z	Вход для шифратора(сигнала)	
	8	B		
	9	A		
(4)Сигнал открытия на вход и выход	10	SW1	Вход для сигнала на вход и выход из турникета	Устройство подключения SW1/SW2--No Gnd--COM
	11	GND		
	12	SW2		
(5)485 соединение	13	A+	485 коммуникация	
	14	B -		
(6) Enter	15	12+	12V LED индикатор	Подключение LED индикатора
	16	B	LED голубой/негативный	
	17	G	LED зеленый/негативный	
	18	R	LED красный/негативный	
(7)Ввод аварийного сигнала Button NC open	19	Sec	Вход аварийного сигнала	
	20	GND		
	21	Man	NC клавиша входа	
(8)Электромагнит и муфта	22	Electr	Выход для электромагнита	
	23	GND		
	24	Lock	Выход для муфты	
(9)Speaker	25			По умолчанию (без голосового модуля)
	26			
(10) Индикатор	27	+12V	12V для индикатора	Подключение индикатора
	28	GND		
	29	D1	Вход и выход зеленого датчика направления	
	30	D2		
(11)NO USE	31	CanL		
	32	CanH		

3.3 НАСТРОЙКА СИСТЕМЫ ПАРАМЕТРОВ ПЛАТЫ.

Пульт управления имеет 4 клавиши (ВверхUP/ВнизDOWN, Право/RIGHT – главное меню; Лево/LEFT – кнопка возвращения назад). Длительное нажатие кнопки RIGHT (3 сек) разблокирует меню настроек платы управления, время изменения настроек до следующего нажатия клавиши – 25 секунд.

Основные параметры, отображенные на дисплее:

- Питание включено; инициализация системы: “333”“222”“111”“000” конец операции
- Питание включено; самостоятельное тестирование: “J02”“J01”“J00” конец операции.

Использование клавиш:

«UP» - вверх – добавить 1, показать предыдущий шаг

«DOWN» - вниз – убрать 1, показать следующий шаг

«LEFT» - лево – отмена, возврат, перемещение элемента влево

«RIGHT» - право – переместить вправо, ввести элемент редактирования

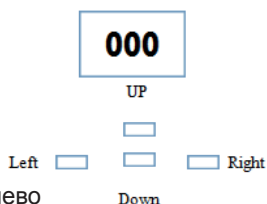

Параметры кодировки(рекомендуется не вносить изменения в параметры

4. ЭКСПЛУАТАЦИЯ.

4.1 УСТРАНЕНИЕ НЕПОЛАДОК.

- Плата управления издает характерный звук сигнализации, LED дисплей выдает ошибку самотестирования – Проверьте подключение унифицированного разъема коммуникации (RJ45) между серво двигателями
- Калитки турникета открываются автоматически при прикладывании прокси-карты к сенсорному картридеру – Поменяйте режим прохода на двухсторонний (в меню платы управления)
- При прикладывании карты к картридеру, турникет переходит в режим сигнализации, калитки турникета закрываются – Параллельное подключение сигнала; поменяйте сигнал открытия входа и выхода соответственно.
- Световой индикатор не горит – Проверьте индикатор прохода на плате управления
- После отключения электропитания пульт управления издает характерный звук сигнализации, определяет сбой связи привода – Проверьте хост и привод коммуникации СОМО; Проверьте соединение кабеля между приводами (проверьте правильность подключения и вход на 24V)



4.2 ТЕХНИЧЕСКОЕ ОБСЛУЖИВАНИЕ УСТРОЙСТВА.

Необходимое техническое обслуживание турникета БЛОКПОСТ ТМБ 1000 должно осуществляться сервисным центром БЛОКПОСТ или инженерным персоналом, прошедшим обучение у производителя.

4.3 УХОД И СОДЕРЖАНИЕ.

Для ухода за поверхностями из нержавеющей стали применять специальные средства, в соответствии с их инструкциями по применению. Периодичность обработки – не реже 1 раза в месяц. Средство нанести на сухую холодную поверхность и тщательно растереть, затем протереть насухо чистой сухой салфеткой. Не наносите средство на горячие поверхности. При обработке сильнозагрязненных металлических поверхностей предварительно очистите их с помощью универсальных нейтральных моющих средств с последующим мытьем чистой водой без содержания хлора. Категорически запрещается: использование абразивных и химически активных веществ, жёстких губок для очистки наружных поверхностей турникета.

4.4 ХРАНЕНИЕ И ТРАНСПОРТИРОВКА.

Турникет в оригинальной упаковке можно перевозить в контейнерах, закрытых железнодорожных вагонах, герметизированных отсеках самолетов, а также автомобильным транспортом с защитой от прямого воздействия атмосферных осадков и пыли в соответствии с правилами перевозки грузов, действующими на каждом виде транспорта. Хранение турникета допускается в помещениях при температуре окружающего воздуха от -20 до +60° С и значении относительной влажности воздуха до 98% при 25° С без конденсации влаги. После транспортирования или хранения турникета при отрицательных температурах или повышенной влажности воздуха, турникет перед вводом в эксплуатацию должен быть выдержан в закрытом помещении с нормальными климатическими условиями в течение не менее 12 часов.



5. ГАРАНТИЙНЫЕ ОБЯЗАТЕЛЬСТВА

5.1. Изготовитель предоставляет гарантию на турникет в течение 12 месяцев со дня продажи. В течение этого срока Изготовитель бесплатно устраняет дефекты или заменяет неисправные узлы и блоки. В гарантийные обязательства не входит бесплатная доставка неисправного изделия в сервисную службу или выезд технического персонала для ремонта.

5.2. Если ремонт изделия невозможно произвести на месте установки и необходим демонтаж блоков (узлов) или замена на временные, то назначается срок ремонта.

5.3. Гарантия Изготовителя не распространяется на светодиоды турникета, а также узлы и блоки, вышедшие из строя по вине Заказчика, вследствие нарушения правил эксплуатации и электробезопасности.

5.4. Изготовитель не несет ответственности за ущерб, нанесенный в результате неправильной установки турникета, и отклоняет любые претензии, если установка выполнена не в соответствии с указаниями настоящей инструкции.

Дата продажи « __ » _____ 20__ г.

Подпись _____

СЕРВИСНЫЙ ЦЕНТР БЛОКПОСТ

ПРОФЕССИОНАЛЬНО.

Наши инженеры качественно и оперативно проведут ремонт Вашего оборудования.

МАКСИМАЛЬНАЯ СКОРОСТЬ.

Мы проводим ремонт максимально быстро

СКЛАДСКАЯ ПРОГРАММА.

Постоянное наличие на складе всех необходимых запасных частей

ГАРАНТИЯ.

Мы предоставляем гарантийное обслуживание на все предлагаемое оборудование.

ООО «ГК «ИРА-ПРОМ»

Почтовый адрес:

121609 г. Москва, Рублевское ш., д. 28, корп. 2

Многоканальный телефон: +7 (495) 415 10 84

E-mail: info@detektor-rf.ru



(12)Инфракрасный сенсор (security alarm signal input)	33	+12V		
	34	Gnd		
	35	IR3		
	36	IR2		
	37	IR1		

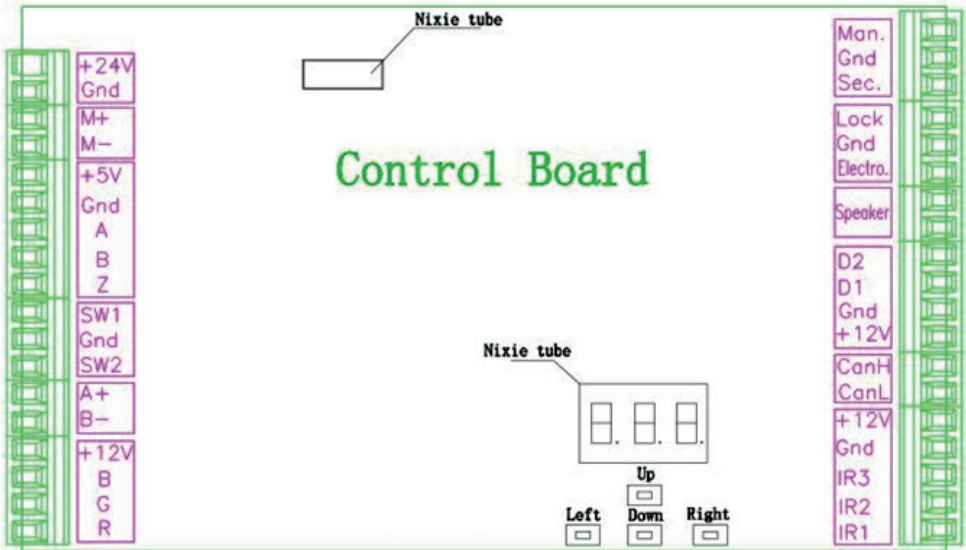

3.2 DIP- ПЕРЕКЛЮЧАТЕЛЬ.

